

- Place new roll in roll supports (ensure that the towel is fed over the top).**  
Coloque el rollo nuevo en los soportes para rollos (asegúrese de que se suministre la toalla en la parte superior).  
Placez le nouveau rouleau dans les supports à rouleau (veillez à ce que la serviette soit alimentée par le dessus).
- Pull towel downward and under the transfer bar leaving a 1 inch flap as shown.**  
Jale la toalla hacia abajo y por debajo de la barra de transferencia dejando una aleta de 2.5 cm (1 pulgada) como se muestra.  
Tirez la serviette vers le bas et sous la barre de transfert en laissant un rabat de 1 pouce, comme indiqué.
- Press the feed button on far right side of the dispenser.**  
Presione el botón de alimentación en el lado derecho extremo del dispensador.  
Appuyez sur le bouton d'alimentation sur le côté droit du distributeur.
- Close cover. The enMotion Automated Towel Dispenser is now ready for operation.**  
Cierre la cubierta. El dispensador de toallas automático enMotion ya está listo para operar.  
Fermez le couvercle. Le distributeur de serviettes EnMotion automatisé est maintenant prêt à fonctionner.

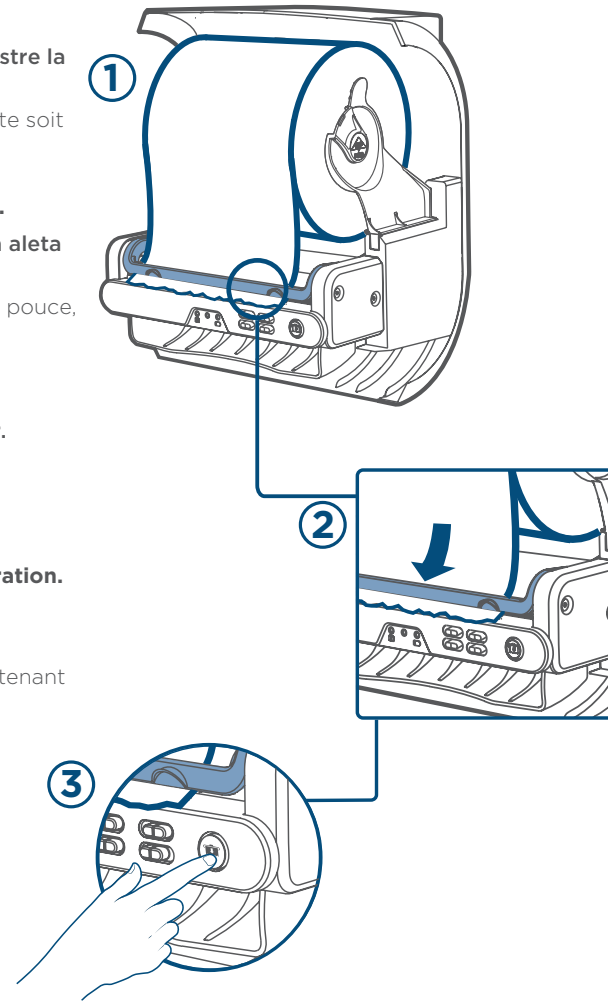

Operation | Operación | Fonctionnement

- Blue Light illuminates when towel is being dispensed**  
La luz azul se enciende cuando se dispensan toallas.  
Le voyant bleu s'allume lorsqu'une serviette est distribuée.
- Red light illuminates when battery is low. Light flashes when very low.**  
La lumière rouge éclaire lorsque la batterie est faible. Le voyant clignote lorsque très faible.  
Le voyant rouge s'allume lorsque les piles sont faibles. Le voyant clignote lorsqu'elles sont très faibles.
- All three lights blinking indicates a paper jam.**  
Las tres luces parpadeando indican atasco de papel.  
Les trois lumières clignotantes indiquent un bouchage papier.

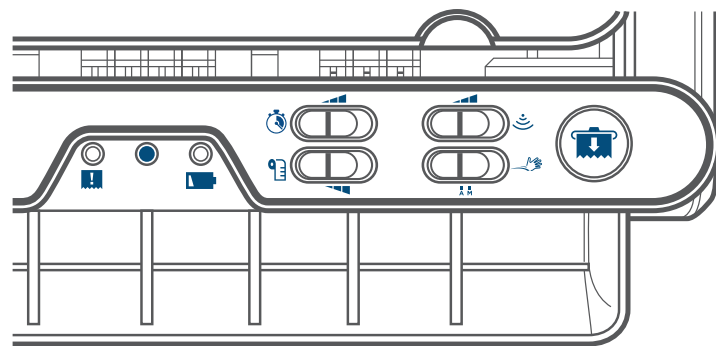

**The dispense mode setting allows Auto Supply Mode (A) and Motion Mode (M). Auto supply automatically supplies a towel after a towel is taken. Motion mode requires the user to wave hand to dispense towel.**  
La configuración en modo de dispensar habilita el Modo de suministro automático (A) y el Modo de movimiento (M). El suministro automático abastece automáticamente una toalla después de que se toma una toalla. El modo de movimiento requiere que el usuario mueva la mano para que se dispense una toalla.  
Le réglage du mode de distribution permet le mode d'alimentation automatique (A) et le mode d'alimentation avec mouvement (M). L'alimentation automatique fournit automatiquement une serviette après qu'une serviette est prise. L'alimentation avec mouvement nécessite que l'utilisateur agite la main pour distribuer une serviette.

- Sheet length adjustment. Length of sheet is indicated by corresponding icon.**  
Ajuste del largo de la hoja. El largo de la hoja se indica con el ícono correspondiente.  
Réglage de la longueur de la feuille. La longueur de la feuille est indiquée par l'icône correspondante.
- Sensor range adjusts distance from hand to dispenser for touchless dispensing.**  
El rango del sensor ajusta la distancia desde la mano hasta el dispensador para dispensar por aproximación.  
La plage du capteur ajuste la distance de la main au distributeur pour une distribution sans contact.
- Feed sheet button used to advance towel during loading.**  
El botón de alimentación de hoja se utiliza para avanzar la toalla durante la carga.  
Le bouton d'alimentation de feuille est utilisé pour faire avancer une serviette pendant le chargement.

# REFERENCE GUIDE: 59498A, 59437A, 59497A, 59498AKB

## enMotion® 8" Automated Towel Dispenser



**1x**  
key lock  
seguro  
serrure à clé

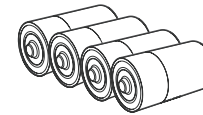

**4x**  
D-cell battery  
batería grande  
pile « D »



**1x**  
registration/warranty  
registro/garantía  
enregistrement et garantie



**1x**  
reference guide  
guía de referencia  
guide de référence

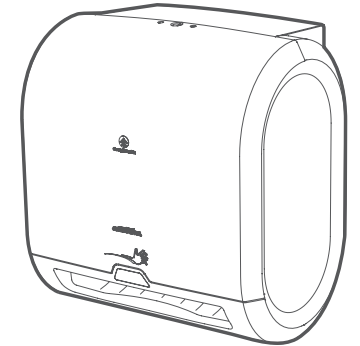

**1x**  
dispenser  
dispensador  
distributeur

Welcome | ¡Bienvenido! | Bienvenue

The enMotion® Automated Towel Dispenser helps reduce paper cost by providing sheet length adjustment, dispense delay, sensor range, and the ability to use Auto Supply or Motion Mode. Touchless dispensing elevates the image of your facility, helps improve hygiene, increases operational efficiency, and helps support the EPA's guidelines to reduce waste. Whichever you prefer, any 8 inch enMotion® towel works in any enMotion® towel dispenser, simplifying the ordering process.

El dispensador de toallas automatizado enMotion® ayuda a reducir el costo del papel proporcionando el ajuste del largo de la hoja, el retraso para dispensar, el rango del sensor y la capacidad de utilizar el suministro automático o el modo de movimiento. El dispensador por aproximación aumenta la imagen de sus instalaciones, ayuda a mejorar la higiene, aumenta la eficiencia operacional y apoya los lineamientos de EPA para reducir el desperdicio. Sin importar el que prefiera, cualquier toalla de enMotion de 8 pulgadas funciona en cualquier dispensador de toalla enMotion simplificando el proceso de pedido.

Le distributeur de serviettes enMotion® automatisé permet de réduire les coûts de papier en permettant un réglage de la longueur de feuille, délai de distribution, plage du capteur et la possibilité d'utiliser le mode d'alimentation automatique et le mode d'alimentation avec mouvement. La distribution sans toucher élève l'image de votre installation, contribue à améliorer l'hygiène, augmente l'efficacité opérationnelle et contribue à soutenir les lignes directrices de l'EPA pour réduire les déchets. Quelle que soit celle que vous préférez, toutes les serviettes enMotion® de 8 pouces fonctionnent dans tous les distributeurs de serviettes enMotion®, ce qui simplifie le processus de commande.

For questions regarding this towel dispenser or for replacement components, please call: 1-866-HELLO GP (1-866-435-5647)

Para preguntas acerca de este dispensador de toallas o para reemplazar componentes, llame al: 1-866-HELLO GP (1-866-435-5647)

Pour toute question concernant ce distributeur de serviettes ou pour les composants de remplacement, veuillez appeler : 1-866-HELLO GP (1 866 435-5647)

Visit [gppro.com](http://gppro.com) to learn more about all of our products and solutions.

Visite [gppro.com](http://gppro.com) para saber más acerca de todos nuestros productos y soluciones.

Visitez [gppro.com](http://gppro.com) pour en savoir plus sur tous nos produits et solutions.

Replacement Parts | Piezas de repuesto | Pièces de rechange

1-866-435-5647 [www.gppro.com](http://www.gppro.com)

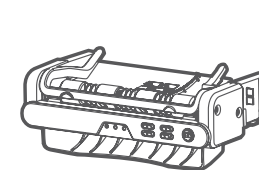

chassis  
chasis  
chassis

#57468A

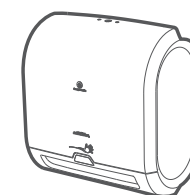

cover  
cubierta  
couverture

BLK: #50098A  
WHT: #50037A  
GRY: #50097A

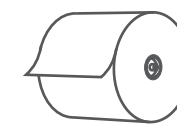

white towel roll  
rollo de toalla  
blanca  
rouleau de serviette  
blanche

#89415  
#89430  
#89420  
#89410

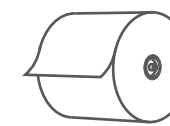

brown towel roll  
rollo de toalla café  
rouleau de serviette  
brune

#89440

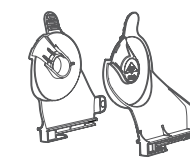

roll holders  
sujetadores  
de rollo  
supports à rouleau

#57471A



key lock  
seguro  
clé pour  
la serrure

#50504



permanent key lock  
seguro permanente  
serrure à clé permanente

#50429

**!** The steps below describe using screws to fasten the dispenser directly to a wall. If using mounting brackets (sold separately), see the instructions for bracket mount.

Los pasos a continuación describen el uso de tornillos para asegurar el dispensador directamente en la pared. Si utiliza soportes de montaje (se venden por separado), vea las instrucciones para el montaje del soporte)

Les étapes ci-dessous décrivent l'utilisation de vis pour fixer le distributeur directement sur un mur. Si vous utilisez des supports de montage (vendus séparément), voir les instructions pour le montage avec support.

**1** Position unit on wall so that the top is level. **NOTE: Recommended distance from bottom of dispenser to the floor is 41"-45".**

Coloque la unidad en la pared para que la parte superior esté nivelada. **NOTA:** La distancia recomendada desde la parte inferior del dispensador al piso es de 1 a 1.10 metros (41" a 45").

Placez l'unité sur le mur pour que le haut soit de niveau. **REMARQUE :** La distance recommandée du bas du distributeur au plancher est de 41 à 45 po.

**2** Use key to open front cover and secure unit to wall with four (4) anchored screws in locations indicated.

Utilice la llave para abrir la cubierta frontal y asegurar la unidad en la pared con cuatro (4) tornillos con taquetes en las ubicaciones indicadas.

Utilisez la clé pour ouvrir le capot avant et fixez l'unité au mur avec quatre (4) vis d'ancrage aux endroits indiqués.

**3** Close cover. Installation is complete. For instructions on how to load towels, proceed to the last page.

Cierre la cubierta. La instalación está completa. Para observar las instrucciones de cómo cargar las toallas, vaya a la última página.

Fermez le couvercle. L'installation est terminée. Pour des instructions sur la façon de charger les serviettes, passez à la dernière page.

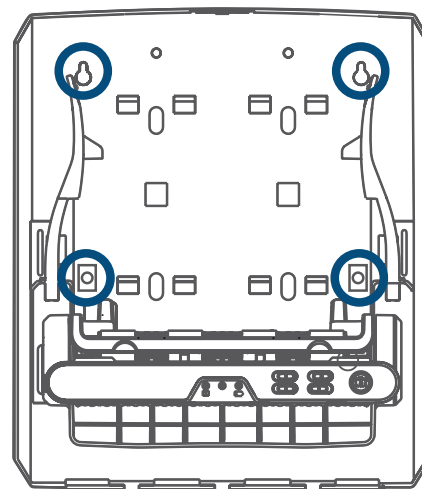
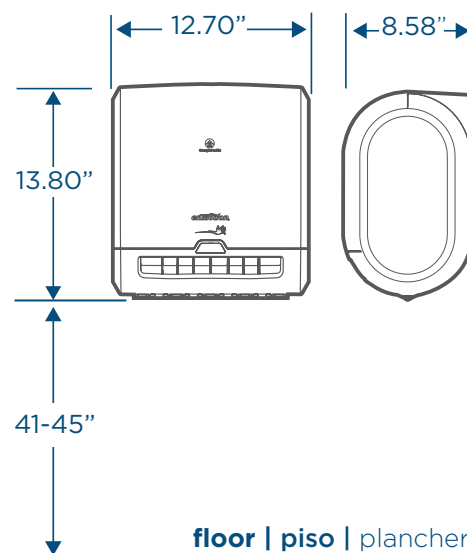

**1** Assemble the two mounting brackets (#54019 sold separately) by connecting the sides as shown. For accessories or replacement components, please call: 1-866-HELLO GP (1-866-435-5647)

Ensamble los dos soportes de montaje (#54019 se venden por separado) conectando los lados como se muestra. Para accesorios y componentes de remplazo, llame al: 1-866-HELLO GP (1-866-435-5647)

Assemblez les deux supports (no 54019 vendu séparément) en reliant les côtés comme montrés. Pour des accessoires ou des composants de remplacement, veuillez appeler : 1 866 HELLO GP (1 866 435-5647)

**2** With the arrows on the bracket pointing upwards, ensure that the top is level before securing assembled mounting bracket to wall with four (4) anchored screws using the keyhole slots indicated.

**NOTE: Recommended distance from bottom of bracket to the floor is 46"-51".**

Con las flechas del soporte apuntando hacia arriba, asegúrese de que la parte superior esté nivelada antes de asegurar el soporte de montaje ensamblado en la pared con cuatro (4) tornillos con taquete utilizando las ranuras de bocallave indicadas. **NOTA:** La distancia recomendada desde la parte inferior del soporte al piso es de 1.16 a 1.30 metros (46" a 51").

Avec les flèches sur le support pointant vers le haut, assurez-vous que le haut est de niveau avant de fixer le support de montage assemblé au mur avec quatre (4) vis d'ancrage en utilisant les trous de serrure indiqués.

**REMARQUE :** La distance recommandée du bas du support au plancher est de 46 à 51 po.

**3** With the front cover open, press unit onto mounting bracket and down ensuring that all clips are engaged as indicated.

Con la cubierta frontal abierta, presione la unidad en el soporte de montaje y baje asegurando que los clips estén acoplados como se indica.

Avec le capot avant de l'unité ouvert, appuyez contre le support de montage et vers le bas de sorte que toutes les fixations sont engagées comme indiqué.

**4** Close cover. Installation is complete. For instructions on how to load towels, proceed to the last page.

Cierre la cubierta. La instalación está completa. Para observar las instrucciones de cómo cargar las toallas, vaya a la última página.

Fermez le couvercle. L'installation est terminée. Pour des instructions sur la façon de charger les serviettes, passez à la dernière page.

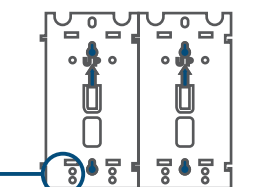
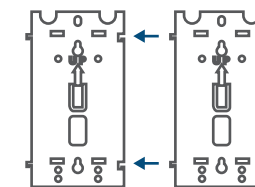

46" - 51"

floor | piso | plancher

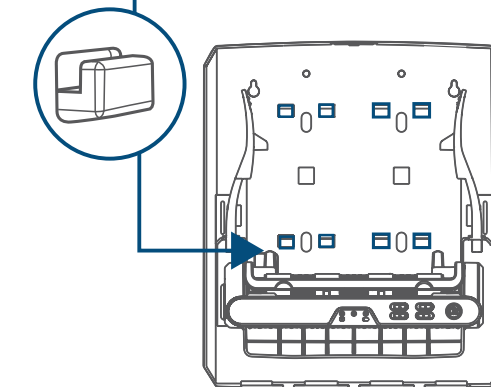

## Battery Replacement | Reemplazo de la batería | Remplacement de la pile

**1** Use key to open front cover and remove towel roll.

Utilice la llave para abrir la cubierta frontal y retire el rollo de toallas.

Utilisez la clé pour ouvrir le capot avant et retirez le rouleau de serviette.

**2** Open battery cover and remove depleted batteries. Insert four (4) new D-cell batteries.

Abra la cubierta de la batería y retire las baterías agotadas. Inserte cuatro (4) baterías grandes nuevas.

Ouvrez le couvercle des piles et enlevez les piles épuisées. Insérez quatre (4) nouvelles piles « D ».

**3** Close battery cover, reload towel roll and close cover.

Reemplace la cubierta de la batería, recargue el rollo de toallas y cierre la cubierta.

Replacez le couvercle des piles, rechargez le rouleau de serviettes et fermez le couvercle.

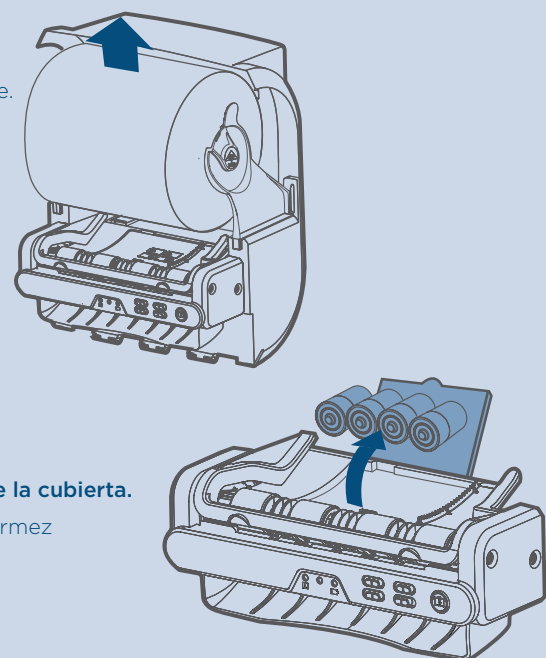

## Battery Handling and Disposal

1. Keep in original packaging until ready for use.
2. Remove batteries from device when not in use for an extended period of time.
3. Never disassemble battery. Chemicals inside battery can be dangerous if swallowed or exposed to skin.
4. Avoid mechanical or electrical abuse.
5. Keep away from children.
6. Battery is not designed to be recharged.
7. Avoid extreme temperatures.
8. Do not incinerate, since battery may explode at excessive temperatures.
9. Do not dispose of large amounts of batteries as it creates a safety risk.
10. Dispose of accumulated batteries in accordance with appropriate federal, state, and local regulations.
11. Do not mix old and new batteries or nonrechargeable and rechargeable batteries.

## Manipulación y eliminación de la batería

1. Consérvela en el envase original hasta que deba usarla.
2. Extraiga las baterías del dispositivo cuando no esté en uso por un tiempo prolongado.
3. No desarme la batería. Los químicos dentro de esta pueden ser peligrosos si se ingieren o entran en contacto con la piel.
4. Evite el abuso eléctrico o mecánico.
5. Manténgala fuera del alcance de los niños.
6. La batería no está diseñada para ser recargada.
7. Evite las temperaturas extremas.
8. No incinere la batería, ya que puede explotar a temperaturas excesivas.
9. No las deseche en grandes cantidades, ya que esto crea un riesgo de seguridad.
10. Deseche las baterías acumuladas según las reglamentaciones federales, estatales y locales correspondientes.
11. No mezcle baterías viejas y nuevas o recargables y no recargables.

## Manipulation et élimination des piles

1. Conservez les piles dans l'emballage d'origine jusqu'à ce que vous soyez prêt à les utiliser.
2. Retirez les piles du dispositif lorsque vous ne l'utilisez pas pendant une période prolongée.
3. Ne démontez jamais les piles. Les produits chimiques à l'intérieur des piles peuvent être dangereux si avalés ou en contact avec la peau.
4. Évitez les contraintes mécaniques ou électriques.
5. Conservez-les hors de la portée des enfants.
6. Les piles ne sont pas conçues pour être rechargées.
7. Évitez les températures extrêmes.
8. Ne pas incinérer les piles, puisqu'elles risquent d'exploser à des températures extrêmes.
9. Ne jetez pas de grandes quantités de piles puisque cela peut poser un risque pour la sécurité.
10. Jetez les piles accumulées conformément aux règlements fédéraux, provinciaux et locaux en vigueur.
11. Ne mélangez pas les piles neuves et usagées ou les piles non rechargeables et rechargeables.