

Tork Matic® Hand Towel Dispenser

Recessed with Intuition™ Sensor

Distributeur de serviettes à mains Matic

Encastré avec détecteur Intuition

Dispensador de toallas de mano Matic

Incorporado con sensor Intuition

Image
Design



H1

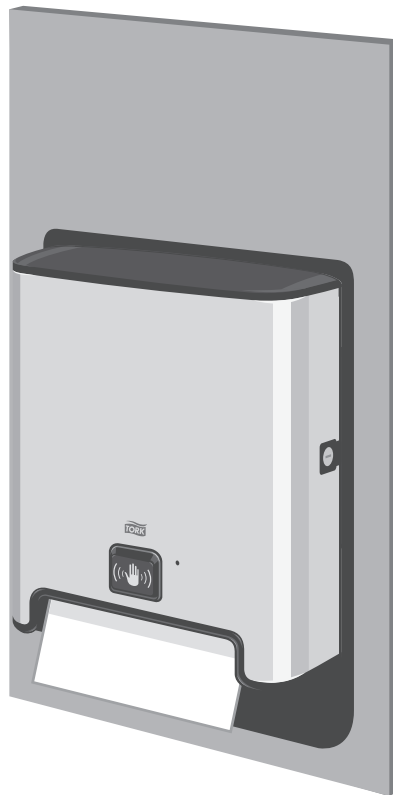

ORIGINAL ENGLISH INSTRUCTIONS

IMPORTANT SAFETY INSTRUCTIONS

MODEL: 461222

WARNING – RISK OF INJURY TO PERSONS

When using electric appliances, basic precautions should always be followed, including the following:

- a) Read all the instructions before using the appliance
- b) To reduce the risk of injury, close supervision is necessary when an appliance is used near children
- c) Do not contact moving parts
- d) Use only attachments or accessories recommended or sold by the manufacturer
- e) Do not use outdoors

OPERATIONAL ENVIRONMENT AND STORAGE:

This dispenser is not suitable for installation outdoors or in wet environments. It is not water-resistant. Under no circumstances should the dispenser be hosed-down or contacted by a water jet. To ensure proper function, the dispenser must be installed in an environment with minimum and maximum ambient temperatures between 41 and 86°F (5 – 30°C). The dispenser should acclimate at these temperatures for 24 hours prior to installation.

BATTERY INSTRUCTIONS:

Dispenser shall be powered with three (3) D type alkaline batteries. Do not use re-chargeable batteries. Do not attempt to recharge batteries. For optimal performance, batteries should be stored at temperatures between 41 and 86°F (5 – 30°C). Do not mix batteries from different manufacturers. Do not mix batteries with different date codes. Do not mix new and used batteries. Three (3) batteries are to be inserted in the door of the clear battery compartment with positive terminal facing up. When batteries have been exhausted, they must be removed from the dispenser and safely disposed. If the dispenser is unused or unopened for a long period of time, the batteries should be removed. The supply terminals are not to be short-circuited. For battery installation, see Figure 2 on page 17 of the operating instructions.

MAINTENANCE INSTRUCTIONS:

This dispenser has been made with a high-quality, fingerprint-resistant stainless steel material. Failure to follow cleaning instructions may result in damage to the surface. Exterior of dispenser should be dusted daily with a soft, lint-free cloth. Do not use abrasive materials or paper towels as they may scratch the surface. Always wipe or polish in the grain direction of the stainless steel. Always use a clean cloth. Wipe surface as needed with a clean, damp cloth, or a solution of mild soap and water. Promptly remove any soap or cleaning chemical from the surface with a damp cloth, and wipe dry. Avoid cleaning products that contain bleach, hydrochloric acid or chlorides. These are often found in toilet or tile cleaners. Do not use abrasive polishes, powders or steel wool. These may damage the material.

The inside of the dispenser should be cleaned at least once per month, or when paper dust is visible. Remove the paper roll. Clean dust inside the dispenser with a vacuum or compressed air. Always wear eye protection when using compressed air. After removing paper dust, wipe the inside of hood, roll arms, and other interior surfaces with a dry microfiber or slightly damp cloth. Do not spray liquid or cleaners into the dispenser. Under no circumstances should the dispenser be cleaned with a water jet. Damaged or malfunctioning product should be disposed of immediately to avoid potential injury.

INSTALLATION ALERT:

Installation of this recessed conversion dispenser (the “Product”) requires substantial modifications to the existing recessed, folded towel and waste dispenser. These modifications may not be reversible after installation has begun. Do not install the Product until you have read this entire document. This document sets forth the term and conditions for the use and installation of the Product. Commencing installation of this Product indicates that the Buyer has read and understands this agreement and accepts its terms and conditions.

IMPORTANT SAFETY PRECAUTIONS:

Reasonable safety precautions must be taken during installation, including but not limited to:

- Wearing of gloves
- Wearing of protective eye wear
- Safe use of tools
- Awareness of sharp edges that may occur during installation process
- Use of proper sized fasteners for installation
- Knowledge of wall structure on which dispenser is mounted

DISCLAIMER OF LIABILITY:

Essity Professional Hygiene North America LCC and its affiliates, successors, distributors, contractors, employees, and other representatives (“Essity”) shall in no way be liable for the Product’s proper use and service. Essity hereby waives all claims for losses, injuries, or other damages incurred during the installation of the Product, including but not limited to, damage to building or utilities during the installation process. Buyer acknowledges that it is not relying on Essity’s skill or judgment as to whether Product is suitable for an existing cabinet, if any. BUYER HERBY WAIVES ALL REMEDIES OR LIABILITIES, EXPRESSED OR IMPLIED, ARISING BY LAW OR OTHERWISE (INCLUDING WITHOUT LIMITATION FITNESS, MERCHANTABILITY, AND CONSEQUENTIAL DAMAGES) WHETHER OR NOT THE RESULT OF ESSITY’S NEGLIGENCE. ESSITY DISCLAIMS ANY WARRANTY AND EXPRESSLY DISCLAIMS ANY LIABILITY FOR PERSONAL INJURY OR DAMAGES. The Buyer acknowledges and agrees that the disclaimer of any liability of personal injury is a material term for this Agreement, and the Buyer agrees to indemnify Essity and to hold Essity harmless from any claim related to the Product, including but not limited to, claims relating to the installation of the Product. Under no circumstance will Essity be liable for any damages or expenses by reason of use or sale of any Product. Essity assumes no reliability regarding the improper installation or misapplication of its Products. It is the installer’s responsibility to check for proper installation and, if in doubt, contact the manufacturer. In the event that the Buyer does not agree with this Agreement the Buyer may return the Product, in a new and unused condition, to the place of Purchase within thirty (30) days from the date of purchase for a full refund.

THE COMMENCEMENT OF THE INSTALLATION OF THIS PRODUCT INDICATES THAT THE BUYER HAS READ AND UNDERSTANDS THIS AGREEMENT AND ACCEPTS ITS TERMS AND CONDITIONS.

These instructions and instructional videos which include installation, set-up, and operation can be viewed online at https://www.torkusa.com/product/461222/dispenser/hand_towel in the download section. Alternatively, you may access instruction videos directly by clicking on the QR code on the first page of this document.

SAVE THESE INSTRUCTIONS FOR FUTURE REFERENCE

Traduit de l'Anglais Original Instructions CONSIGNES DE SÉCURITÉ IMPORTANTES MODÈLE: 461222

AVERTISSEMENT – DANGER DE BLESSURE

Lorsqu'un appareil électrique est utilisé, certaines précautions de base doivent toujours être prises, notamment :

- a) Lisez toutes les instructions avant d'utiliser l'appareil
- b) Pour réduire les risques de blessure, une supervision étroite est nécessaire lorsqu'un appareil est utilisé près d'un enfant
- c) Ne touchez pas les pièces mobiles
- d) Utilisez uniquement les accessoires recommandés ou vendus par le fabricant
- e) N'utilisez pas ce produit à l'extérieur

ENVIRONNEMENT D'UTILISATION ET CONDITIONS D'ENTREPOSAGE :

Ce distributeur n'est pas conçu pour une installation à l'extérieur ou dans un environnement humide. Il n'est pas étanche. Ce distributeur ne doit jamais être nettoyé avec un tuyau d'arrosage ni être en contact avec un jet d'eau. Pour fonctionner correctement, ce distributeur doit être installé dans un environnement dont la température ambiante se situe entre 5 °C et 30 °C (41-86 °F). Le distributeur doit être laissé au repos pendant 24 heures sous ces températures avant d'être installé.

INSTRUCTIONS CONCERNANT LES PILES :

Ce distributeur doit être alimenté par trois piles alcalines de format « D ». N'utilisez pas de pile rechargeable. N'essayez pas de recharger les piles. Pour une efficacité optimale, les piles doivent être conservées à une température entre 5 °C et 30 °C (41-86 °F). Ne mélangez jamais des piles de plusieurs fabricants. Ne mélangez jamais des piles ayant des codes de dates différents. Ne mélangez pas des piles neuves avec des piles usagées. Les trois piles doivent être insérées dans le compartiment à piles transparent avec la borne positive orientée vers le haut. Lorsque les piles sont épuisées, elles doivent être retirées du distributeur et jetées de façon sécuritaire. Si vous prévoyez que le distributeur sera inutilisé ou non ouvert pendant une longue période, retirez les piles de l'appareil. Les bornes d'alimentation ne doivent jamais être court-circuitées. Pour savoir comment installer les piles, consultez la figure 2 de la page 17 du guide d'utilisation.

INSTRUCTIONS D'ENTRETIEN :

Ce distributeur a été fabriqué avec de l'acier inoxydable de qualité supérieure, à l'épreuve des empreintes digitales. La non-observance des instructions de nettoyage pourrait causer des dommages à la surface. L'extérieur du distributeur doit être épusseté tous les jours avec un chiffon doux et peu pelucheux. N'utilisez pas de substance abrasive ni de serviette en papier car vous pourriez rayer la surface. Faites attention de toujours frotter ou polir dans le sens du grain de l'acier inoxydable. Utilisez toujours un chiffon propre. Nettoyez la surface au besoin avec un chiffon propre et humide pouvant être combiné avec une solution d'eau et de savon doux. Enlevez rapidement les résidus de savon ou de produit chimique sur la surface avec un chiffon humide, puis essayez complètement. Évitez les produits chimiques contenant de la javel, de l'acide chlorhydrique ou des chlorures. Ces substances sont souvent présentes dans les produits nettoyants pour carrelage et salles de bains. N'utilisez pas de poudre ou d'agent de polissage abrasif ni de laine d'acier. Ces produits peuvent endommager la surface de l'appareil.

L'intérieur du distributeur doit être nettoyé au moins une fois par mois ou dès que des poussières de papier sont visibles. Retirez le rouleau de papier. Nettoyez la poussière à l'intérieur du distributeur avec un distributeur ou de l'air comprimé. Lorsque vous utilisez un jet d'air comprimé, portez toujours une protection oculaire. Après avoir enlevé la poussière de papier, essuyez l'intérieur du capot, les bras de rouleau et les autres surfaces intérieures avec un chiffon à microfibras sec ou légèrement humide. Le distributeur ne doit en aucun cas être nettoyé avec un jet d'eau. Les produits endommagés ou défectueux doivent être immédiatement jetés afin d'éviter tout risque de blessure.

ALERTE D'INSTALLATION

L'installation de ce distributeur encastré de conversion (ci-après, le « produit ») requiert des modifica-

tions substantielles au distributeur encastré de serviettes pliées actuellement en place. Il est possible que ces modifications ne soient pas réversibles après le début de l'installation. Ne commencez pas l'installation du produit avant d'avoir lu intégralement ce document. Ce document définit les modalités et les conditions d'utilisation et d'installation du Produit. En commençant l'installation du produit, l'acheteur signifie qu'il a lu et compris cet accord et qu'il en accepte les modalités et conditions.

CONSIGNES DE SÉCURITÉ:

Des mesures de sécurité raisonnables doivent être prises durant l'installation, notamment :

- Porter des gants
- Porter des lunettes de sécurité appropriées
- Utilisation sécuritaire des outils
- Connaissance de la possibilité de découvrir des rebords coupants durant l'installation
- Utiliser des fixations de grosseur appropriée durant l'installation
- Connaissance de la structure du mur sur lequel le distributeur est installé

AVIS DE NON-RESPONSABILITÉ:

Essity Professional Hygiene North America LCC et ses filiales, successeurs, distributeurs, sous traitants, employés et autres représentants (« Essity ») ne peuvent sous aucune circonstance être responsables de l'utilisation et de la fiabilité du Produit. Essity réfute pas les présentes toute réclamation relative à des pertes, pertes, des blessures ou d'autres dommages subis durant l'installation du Produit, ce qui comprend notamment les dommages éventuels au bâtiment, à ses câbles ou à ses canalisations durant l'installation. L'acheteur reconnaît que les présentes ne reposent pas sur les compétences ou le jugement de Essity pour déterminer si le produit est adapté à une armoire existante, s'il y a lieu. PAR LES PRÉSENTES, L'ACHETEUR RENONCE À TOUS LES RECOURS ET TOUTES LES RESPONSABILITÉS, EXPRESS-ES OU IMPLICITES, DÉFINIS DANS LES LOIS OU AUTREMENT (CONCERNANT NOTAMMENT LES GARANTIES DE CONVENANCE À UN USAGE QUELCONQUE OU DE COMMERCIALISATION ET LES DOMMAGES CONSÉCUTIFS) PEU IMPORTE QUE LES DOMMAGES DÉCOULENT OU NON D'UNE NÉGLIGENCE DE ESSITY. ESSITY REJETTE TOUTE GARANTIE ET RÉFUTE EXPRESSÉMENT TOUTE RESPONSABILITÉ RELATIVEMENT À DES DOMMAGES MATÉRIELS OU DES BLESSURES. L'acheteur reconnaît et accepte que l'avis de non responsabilité pour toute blessure constitue une clause importante de cet accord. L'acheteur accepte également d'indemniser et dégager Essity de toute responsabilité relativement à toute réclamation concernant le produit, ce qui comprend notamment toute réclamation relative à l'installation du produit. Essity ne peut sous aucune circonstance être tenue responsable de quelque dommage ou dépense relativement à l'utilisation ou à la vente du produit. Essity n'assume aucune responsabilité concernant la mauvaise installation ou la mauvaise utilisation de ses produits. L'installateur a la responsabilité de vérifier la qualité de l'installation et, en cas de doute, de contacter le fabricant. Si l'acheteur n'accepte pas les conditions de cet accord, l'acheteur peut retourner le produit (neuf ou usagé) à l'endroit où il se l'est procuré, dans un délai de trente (30) jours après la date d'achat, et demander un remboursement complet.

EN COMMENÇANT L'INSTALLATION DU PRODUIT, L'ACHETEUR SIGNIFIE QU'IL A LU ET COMPRIS CET ACCORD ET QU'IL EN ACCEPTE LES MODALITÉS ET CONDITIONS.

Ces instructions et vidéos pédagogiques incluant l'installation, la configuration et l'utilisation peuvent être consultés en ligne sur https://www.torkusa.com/product/461222/dispenser/hand_towel dans la section « downloads » (téléchargements). Alternativement, vous pouvez accéder aux vidéos d'instructions directement en cliquant sur le code QR sur la première page de ce document.

CONSERVEZ CES INSTRUCTIONS POUR RÉFÉRENCE FUTURE

Traducción del Original Inglés Instrucciones

INSTRUCCIONES IMPORTANTES DE SEGURIDAD

MODELO: 461222

ADVERTENCIA: RIESGO DE LESIONES PERSONALES

Al utilizar aparatos eléctricos deben observarse siempre las precauciones básicas, como las siguientes:

- a) Lea todas las instrucciones antes de utilizar el aparato
- b) Para reducir el riesgo de lesiones, es necesaria una estricta supervisión cuando se utiliza un aparato cerca de los niños
- c) No entre en contacto con piezas móviles
- d) Utilice solo aditamentos o accesorios recomendados o vendidos por el fabricante
- e) No lo utilice en exteriores

ENTORNO OPERACIONAL Y ALMACENAMIENTO:

Este dispensador no es apto para su instalación en exteriores ni en ambientes húmedos. No es impermeable. En ninguna circunstancia se debe lavar el dispensador con manguera ni lanzarle un chorro de agua. Para asegurar un funcionamiento correcto, el dispensador debe instalarse en un entorno con temperaturas ambientes de 41 a 86 °F (de 5 a 30 °C). El dispensador debe aclimatarse a estas temperaturas durante 24 horas antes de la instalación.

INSTRUCCIONES DE LA BATERÍA:

El dispensador se alimenta con tres (3) baterías alcalinas tipo D. No utilice baterías recargables. No intente recargar las baterías. Para obtener un funcionamiento óptimo, las baterías deben almacenarse a temperaturas de 41 a 86 °F (de 5 a 30 °C). No mezcle baterías de diferentes fabricantes. No mezcle baterías con diferentes códigos de fecha. No mezcle baterías nuevas y usadas. Deben insertarse tres (3) baterías en la puerta del compartimiento de baterías vacío, con el terminal positivo orientado hacia arriba. Cuando las baterías se hayan agotado, deben quitarse del dispensador y eliminarse de manera segura. Si el dispensador va a permanecer sin uso o sin abrirse durante un período prolongado, deben quitarse las baterías. Los terminales de alimentación eléctrica no deben cortocircuitarse. Vea los detalles de la instalación de las baterías en la Figura 2, página 17, de las instrucciones de operación.

INSTRUCCIONES DE MANTENIMIENTO:

Este dispensador se ha fabricado con un material de acero inoxidable de alta calidad, resistente a las huellas digitales. Si no se observan las instrucciones de limpieza, la superficie puede dañarse. Diariamente se debe quitar el polvo al exterior del dispensador con un paño suave y libre de pelusa. No utilice materiales abrasivos ni toallas de papel, ya que pueden rayar la superficie. Frote o lustre siempre en la dirección del grano del acero inoxidable. Utilice siempre un paño limpio. Frote la superficie según sea necesario con un paño limpio húmedo o una solución de agua y jabón suave. Extraiga rápidamente el jabón o limpiador químico de la superficie con un paño húmedo, y frote hasta secar. Evite los productos limpiadores que contengan blanqueador, ácido clorhídrico o cloruros. Estos componentes se encuentran a menudo en los limpiadores para inodoros o azulejos. No utilice pulimentos abrasivos, polvos ni lana de acero. Pueden dañar el material.

El interior del dispensador debe limpiarse como mínimo una vez por mes, o cuando aparezca polvo de papel. Quite el rollo de papel. Limpie el polvo del interior del dispensador con una aspiradora o con aire comprimido. Al utilizar aire comprimido, use siempre protección ocular. Después de eliminar el polvo de papel, frote el interior de la tapa, los brazos para rollo y otras superficies interiores con un paño ligeramente húmedo o de microfibra seco. No rocíe ningún tipo de líquido ni de limpiador en el interior del dispensador. En ningún caso se debe limpiar el dispensador con un chorro de agua. Los productos dañados o con mal funcionamiento deben desecharse inmediatamente para evitar posibles lesiones.

ALERTA DE INSTALACIÓN

La instalación de este dispensador de conversión embutido (el 'Producto') requiere modificaciones sustanciales al dispensador embutido de toallas plegadas y desechos existente. Estas modificaciones pueden no ser reversibles una vez comenzada la instalación. No instale el Producto hasta

haber leído este documento en su totalidad. Este documento establece los términos y condiciones para el uso e instalación del Producto. El comienzo de la instalación de este Producto indica que el Comprador ha leído y comprende este acuerdo y acepta sus términos y condiciones.

PRECAUCIONES DE SEGURIDAD:

Deben tomarse durante la instalación las precauciones de seguridad razonables, que incluyen -sin limitarse a ellas- las siguientes:

- Uso de guantes
- Uso de protección ocular
- Utilización segura de las herramientas
- Conciencia de los bordes aguzados que pueden encontrarse durante el proceso de instalación
- Utilización de los sujetadores de tamaño adecuado para la instalación
- Conocimiento de la estructura de la pared en la que se monta el dispensador

DESCARGO DE RESPONSABILIDAD:

Essity Professional Hygiene North America LCC y sus empresas asociadas, sucesores, distribuidores, contratistas, empleados y otros representantes ("Essity") no se harán responsables de ningún modo por el uso y servicio correctos del Producto. Por el presente documento, Essity renuncia a toda reclamación por pérdidas, lesiones u otros daños incurridos durante la instalación del Producto, incluidos -sin limitarse a ellos- daños al edificio o los servicios públicos durante el proceso de instalación. El comprador reconoce que no se basa en la destreza o criterio de Essity respecto a si el Producto es apto para un gabinete existente, si lo hubiera. POR EL PRESENTE DOCUMENTO, EL COMPRADOR RENUNCIA A TODO RECURSO O RESPONSABILIDAD, EXPRESOS O IMPLÍCITOS, QUE SURJAN EN VIRTUD DE UNA LEY O DE OTRO MODO (INCLUIDOS -SIN LIMITARSE A ELLOS- ADECUACIÓN, COMERCIABILIDAD Y DAÑOS CONSIGUIENTES) SEAN O NO EL RESULTADO DE LA NEGLIGENCIA DE ESSITY. ESSITY DENIEGA TODA GARANTÍA Y DENIEGA EXPRESAMENTE TODA RESPONSABILIDAD POR DAÑOS Y LESIONES PERSONALES. El Comprador reconoce y acepta que el descargo de toda responsabilidad por lesiones personales es una condición fundamental para este Acuerdo, y que el Comprador acepta eximir de toda responsabilidad a Essity respecto a cualquier reclamación relacionada con el Producto, incluidas -sin limitarse a ellas- las reclamaciones relacionadas con la instalación del Producto. En ninguna circunstancia Essity será responsable de daños ni de gastos por causa del uso o la venta de cualquier Producto. Essity no asume ninguna responsabilidad relacionada con la instalación incorrecta o la aplicación errónea de sus Productos. Es responsabilidad del instalador verificar que la instalación sea correcta y comunicarse con el fabricante en caso de duda. En caso de que el Comprador no acepte este Acuerdo, el Comprador puede devolver el Producto, nuevo y sin uso, en el lugar de la Compra dentro de los treinta (30) días a partir de la fecha de la compra, para recibir un reembolso completo.

EL COMIENZO DE LA INSTALACIÓN DE ESTE PRODUCTO INDICA QUE EL COMPRADOR HA LEÍDO Y COMPRENDE ESTE ACUERDO Y ACEPTA SUS TÉRMINOS Y CONDICIONES.

Estas instrucciones y videos instructivos que incluyen instalación, configuración y operación se pueden ver en línea en https://www.torkusa.com/product/461222/dispenser/hand_towel, en la sección « downloads » (descargas). Alternativamente, puede acceder a videos de instrucciones directamente haciendo clic en el código QR en la primera página de este documento

GUARDE ESTAS INSTRUCCIONES PARA CONSULTA EN EL FUTURO

INSTALLATION INSTRUCTIONS / INSTRUCTIONS D'INSTALLATION

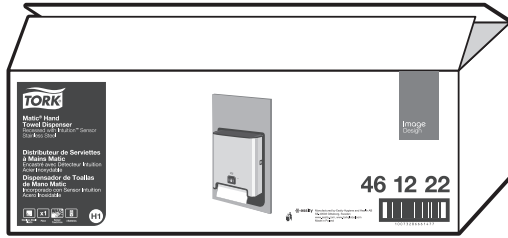

+



x4



x3



x4



x1

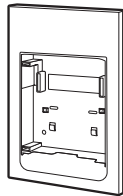

x1



x1

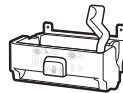

x1



x1

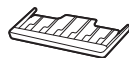

x1



x1



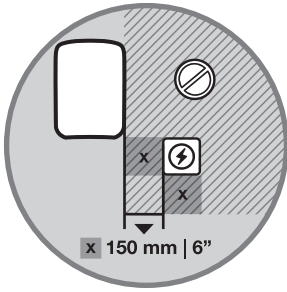

Read Warning
on Page 24
Lire l'avertissement
à la page 24
Lea la advertencia
en la página 24

1

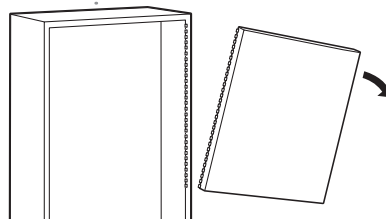
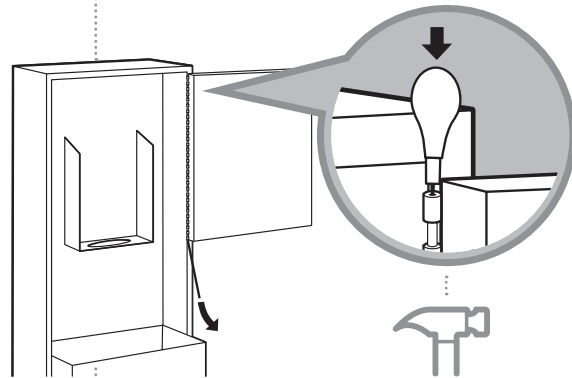
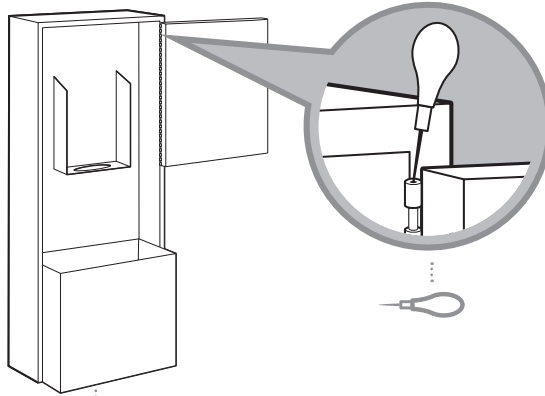

2

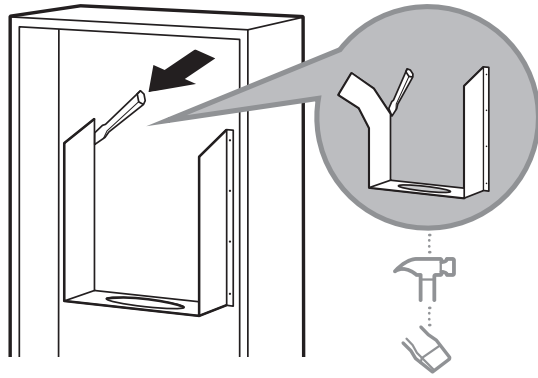

3

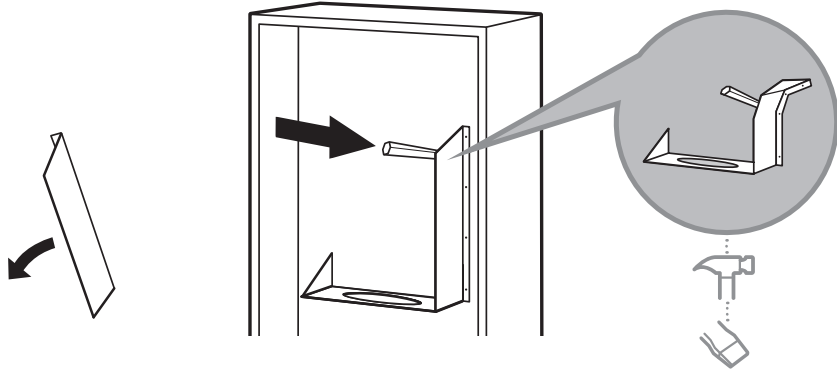

4

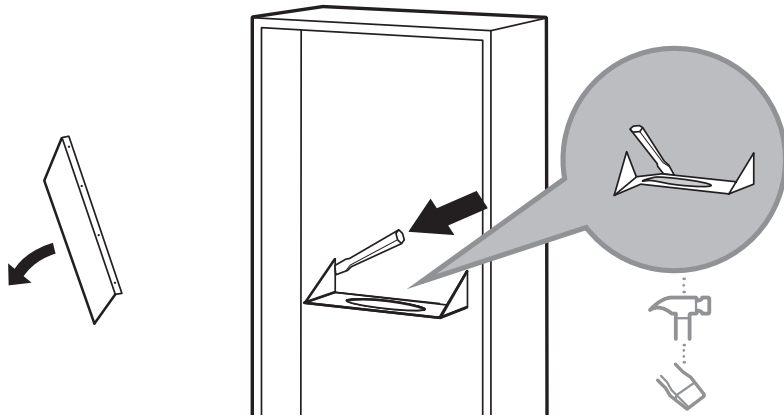

5

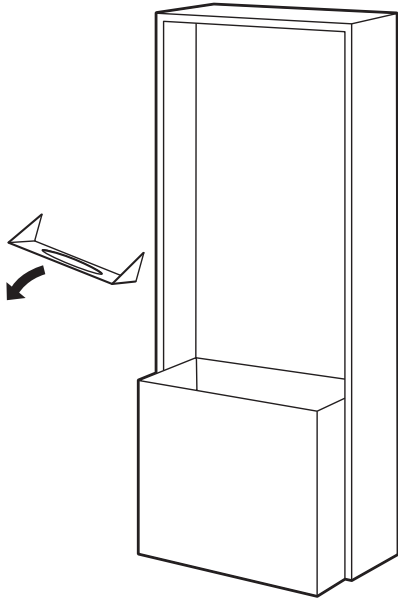

6

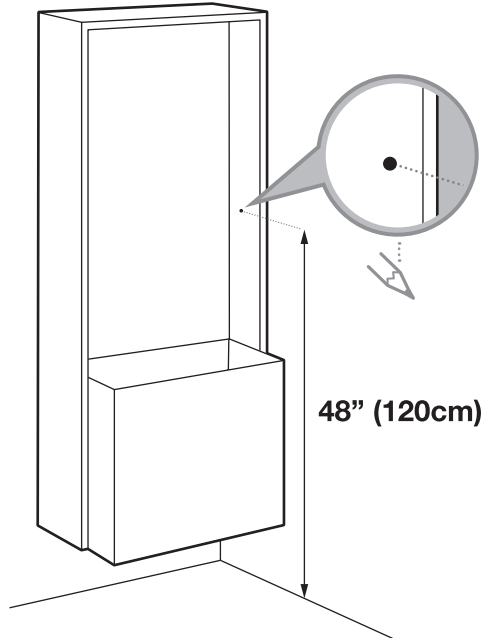

7

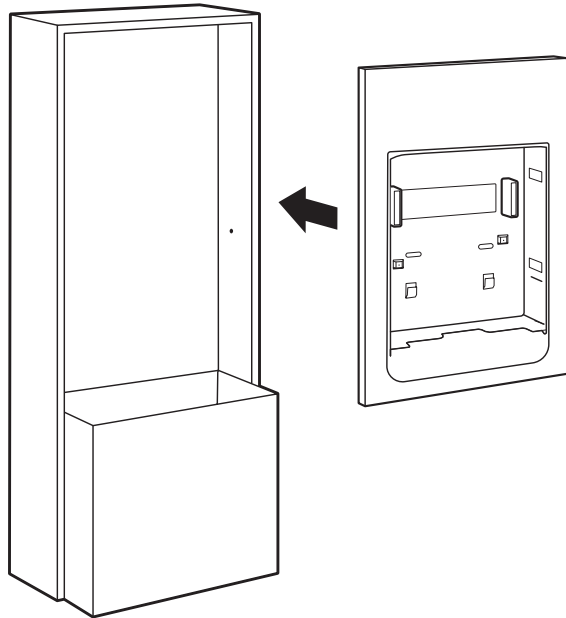

8

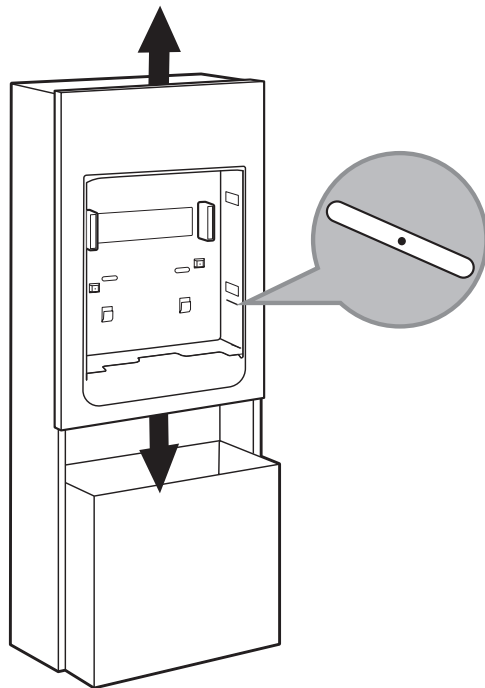

12

9

4x 
#8-18 X 1"

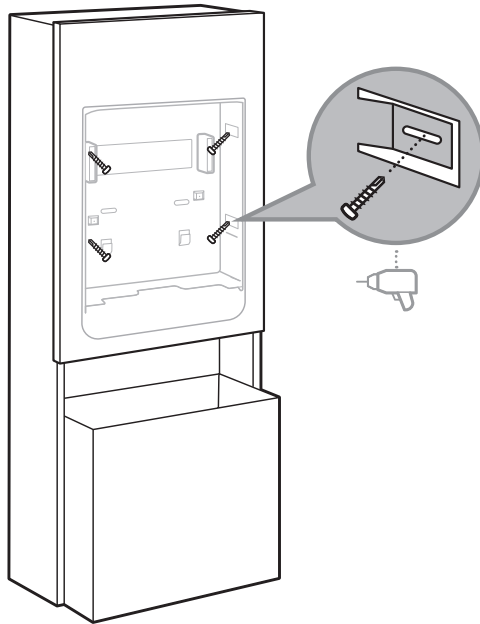

10

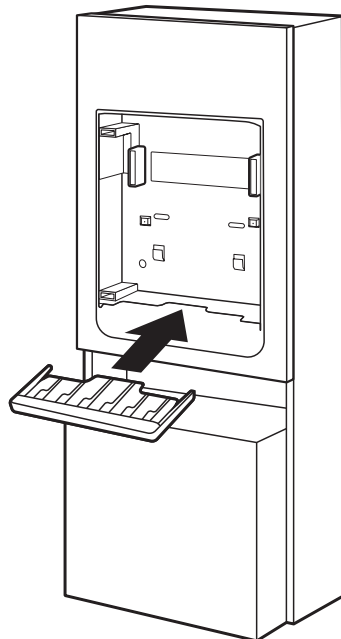

11

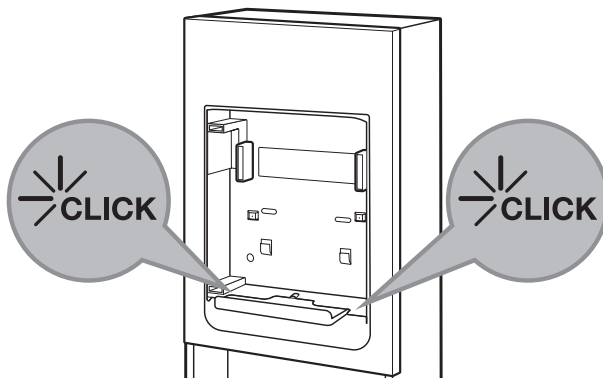

12

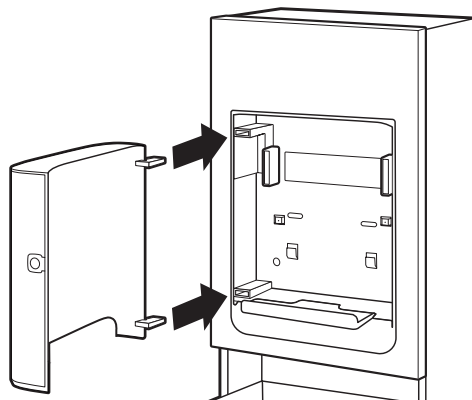

13

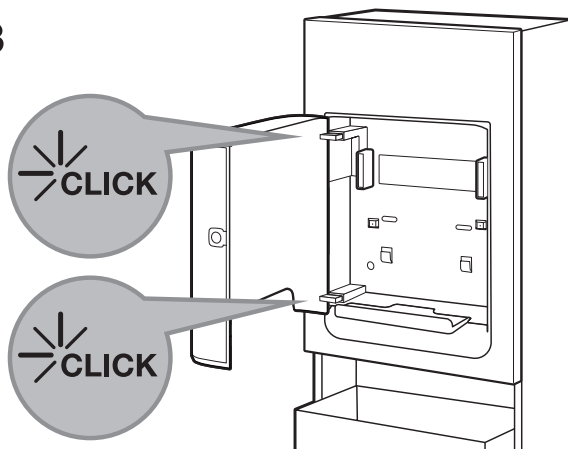

14

14

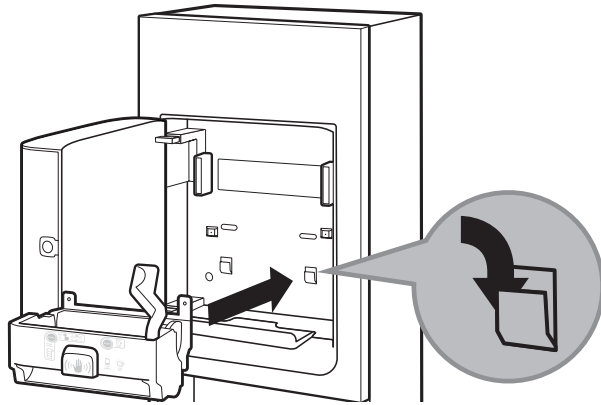

15

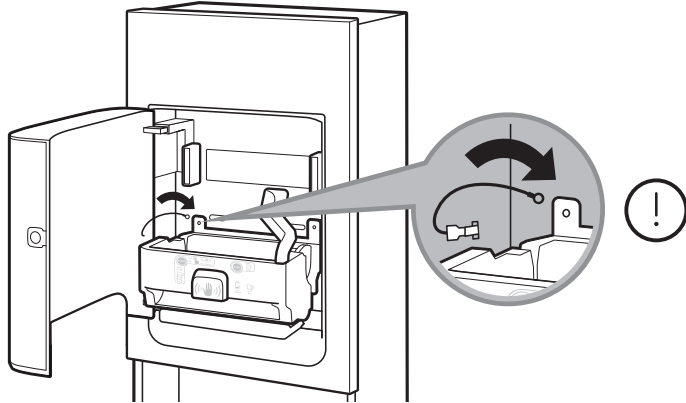

16

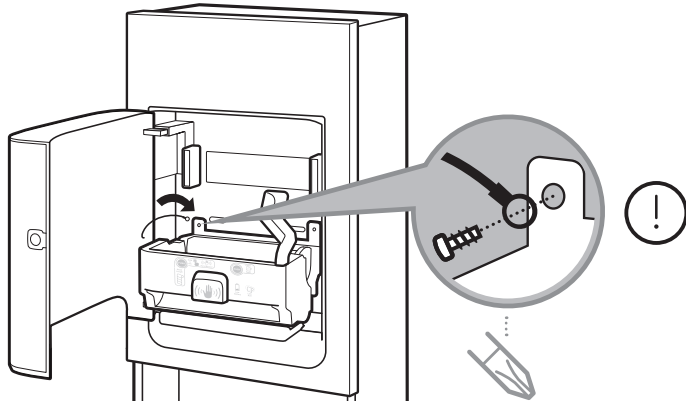

17

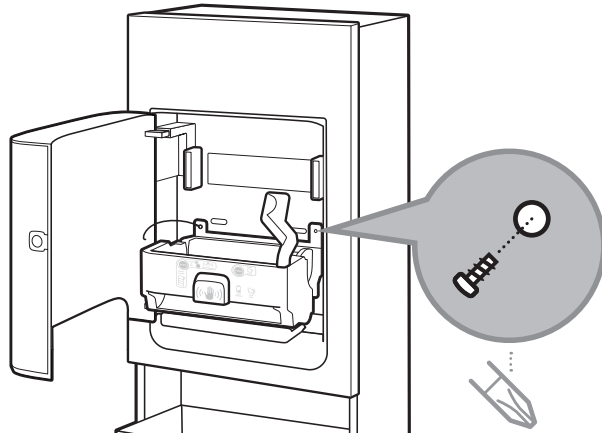

18

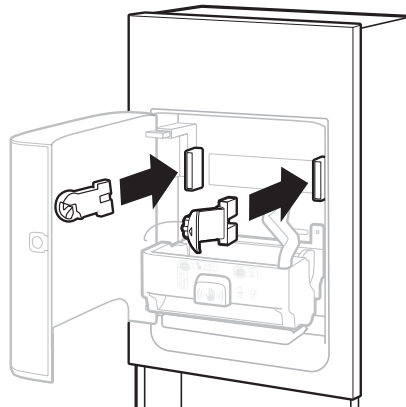

19

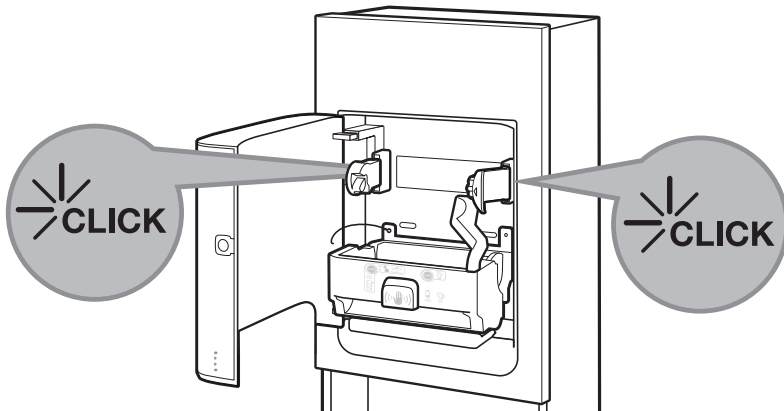

16

20

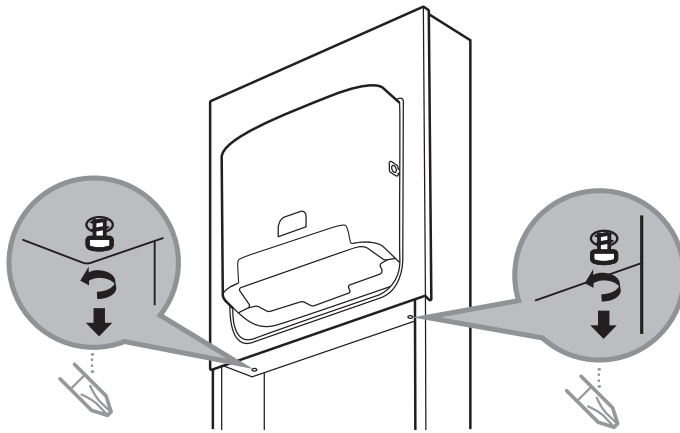

21

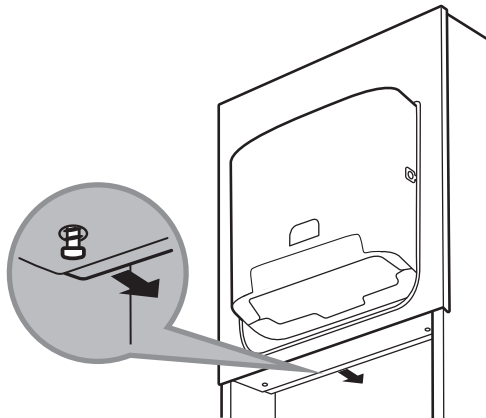

22

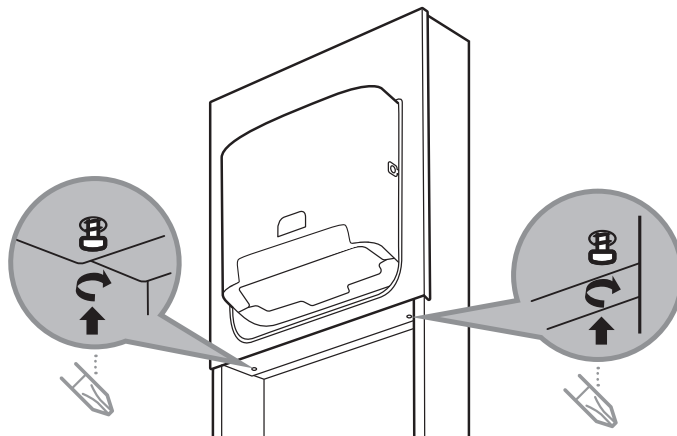

OPERATING INSTRUCTIONS / NOTICE D'UTILISATION

1

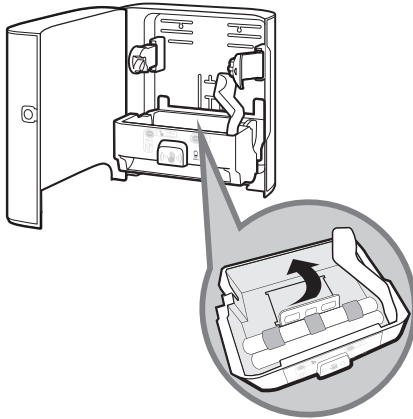

2

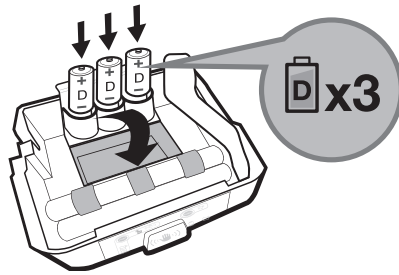

3

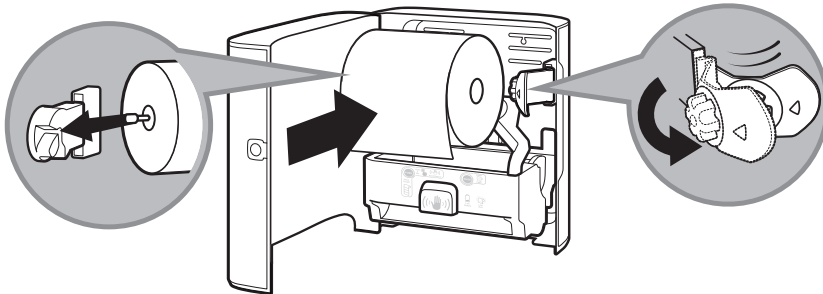

4

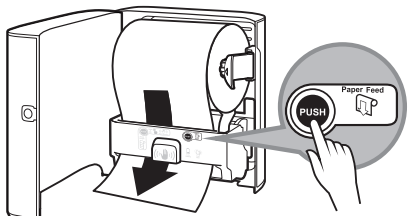

Push - Paper feed
Poussez - Alimentation papier

5

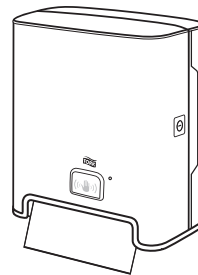

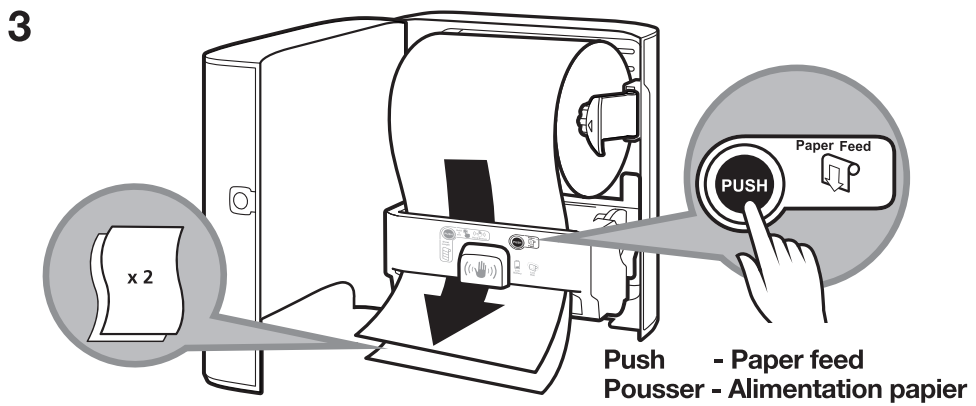
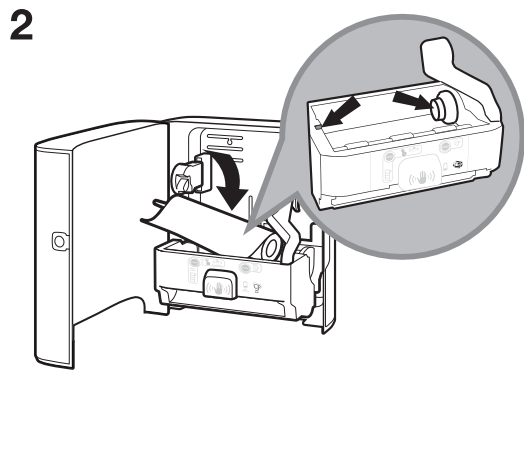
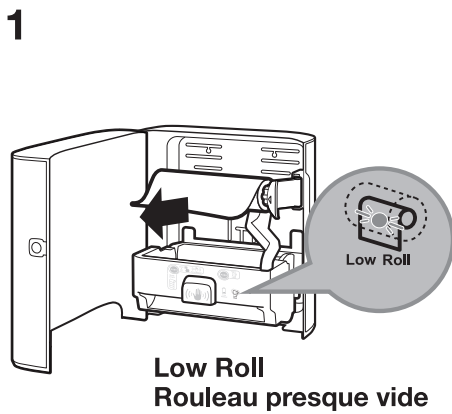
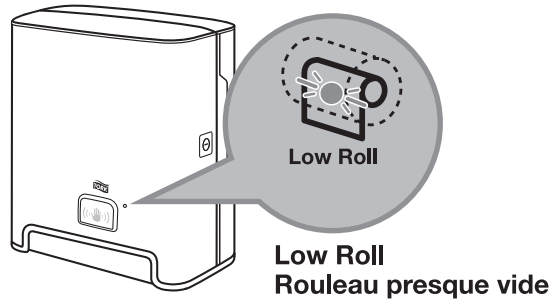

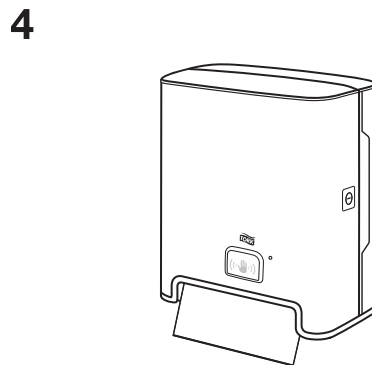
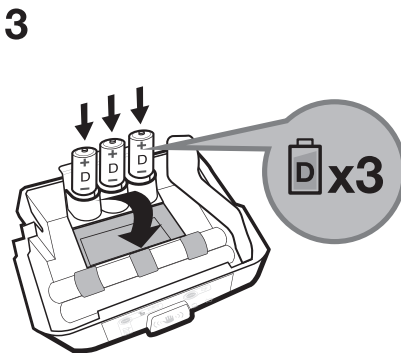
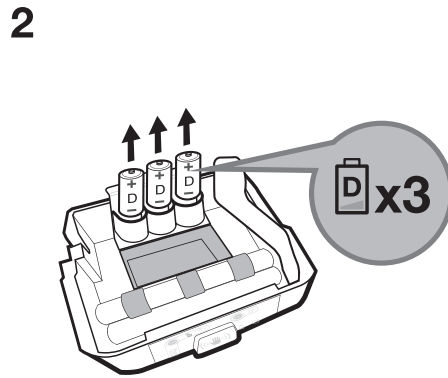
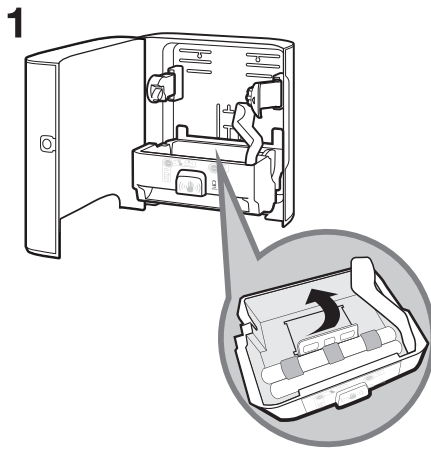
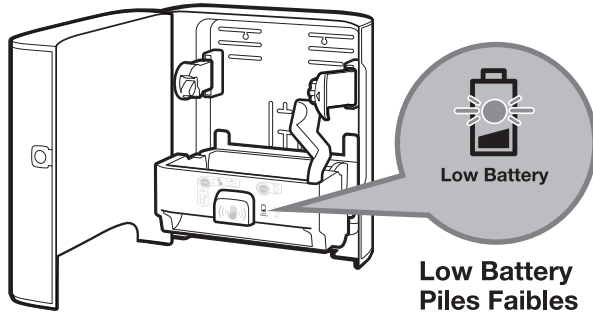

SETTINGS AND ADJUSTMENTS / RÉGLAGES

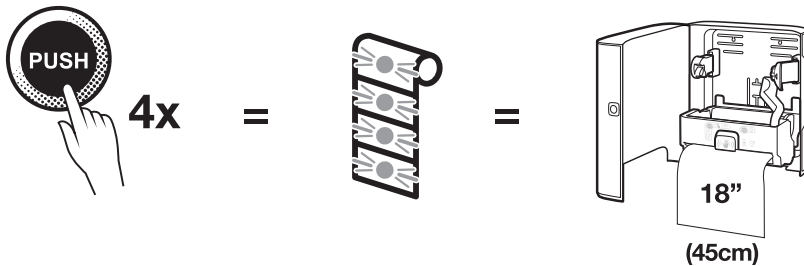
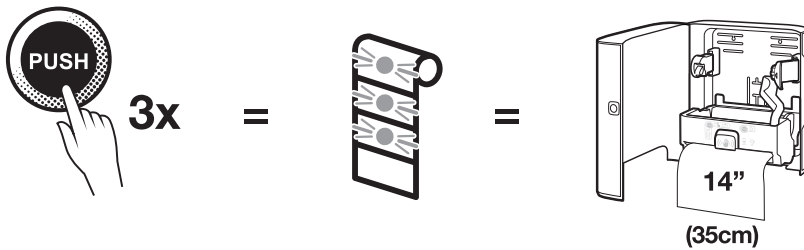
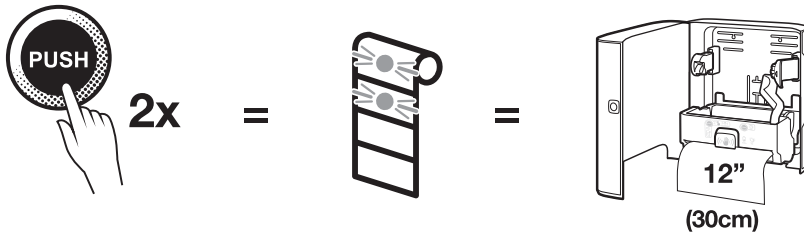
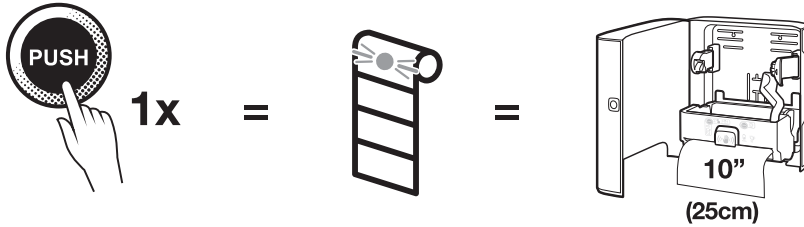
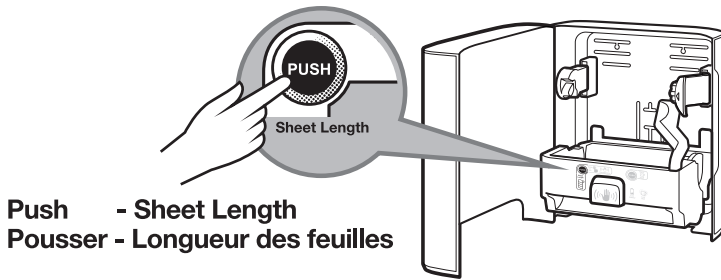

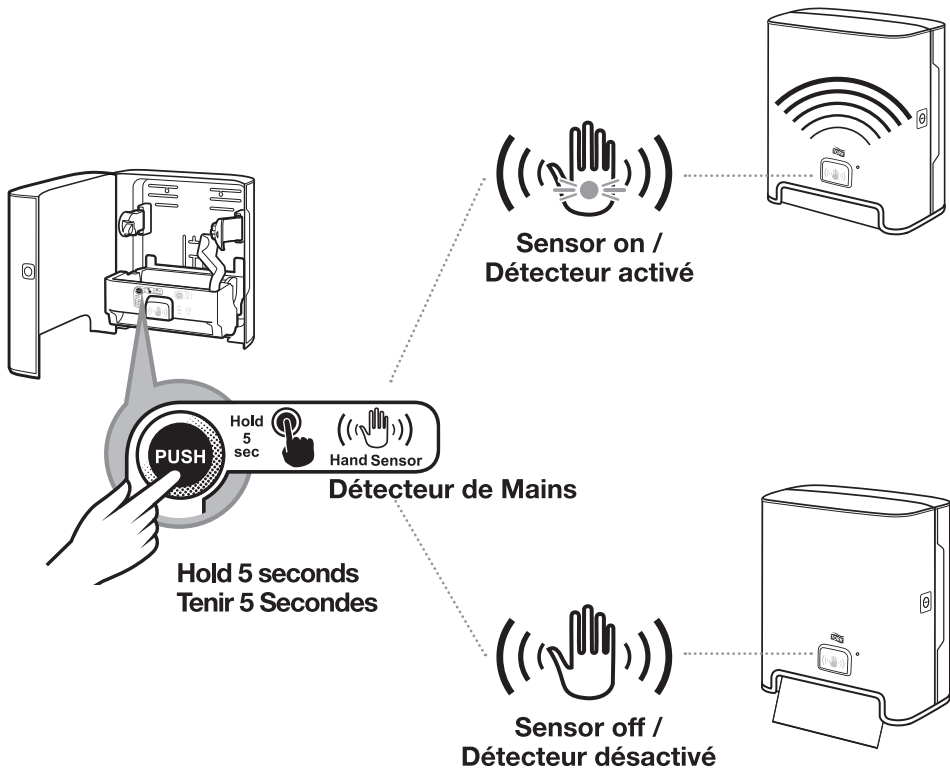

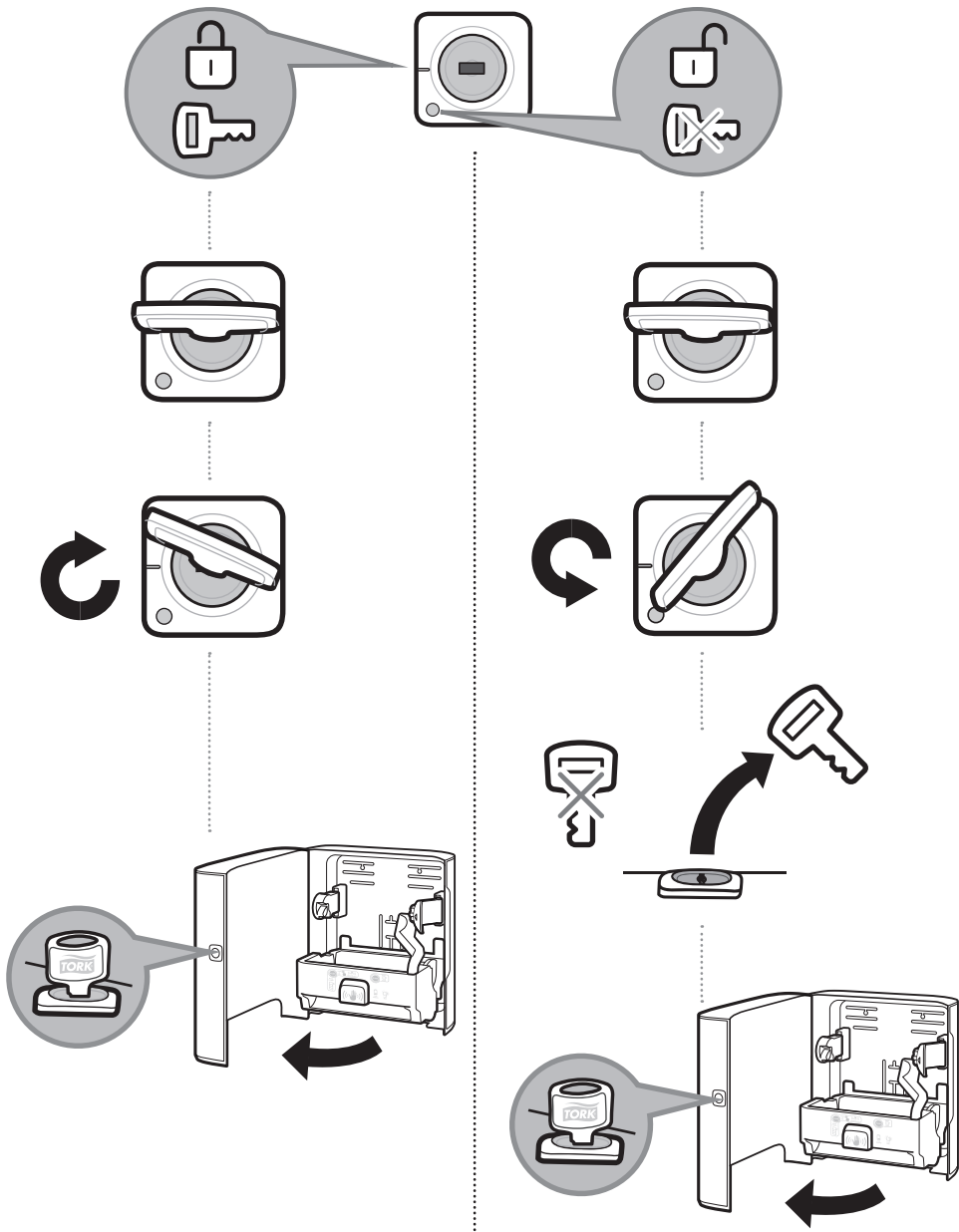





Product Markings / Marques de Produits / Marcas de Producto

The following label will be found on the Tork Matic® Hand Towel Dispenser Recessed with Intuition™ Sensor:

L'étiquette suivante se trouve sur le distributeur de serviettes à mains Matic Encastré avec détecteur Intuition™:

La siguiente etiqueta se encuentra en el dispensador de toallas de mano Matic Incorporado con sensor Intuition™:

 Manufactured by <u>Essity Hygiene and Health AB</u> <u>SE-40503 Göteborg, Sweden</u> <u>Visiting address: Mölndals Bro 2, Mölndal</u> <u>www.essity.com, www.torkglobal.com</u> Made in Poland Patents/Brevets/Patentes: www.essity.com/patents	Distributed by: Essity Professional Hygiene North America LLC 2929 Arch Street, Suite 2600 Philadelphia, Pennsylvania 19104 www.torkusa.com Made in Poland	Serial No.: Model: 461222 Tork Matic® Hand Towel Dispenser Recessed With Intuition® Sensor Alkaline Battery: 4.5V DC 3x LR20/Type D 1.5V	 5009014 Conforms to: UL Std. 9035-1 Certified to: CSA Std. R0335-1			
---	---	--	---	---	---	---

Specification:

Alkaline Battery
4.5V DC, 3 - LR20 Type D

Spécifications:

Pile alcaline
4,5 V c.c., 3 - LR20 type D

Especificaciones:

Pila alcalina:
4,5 V CC, 3 LR20 de tipo D

Warning

- To avoid a potential shock hazard to dispenser users, do not install dispenser directly above an electrical outlet or within six inches from any edge of an electrical outlet.
- Do not place dispenser in a position where users must reach over an electrical outlet to access the dispenser.
- It is the installers responsibility to ensure installation of unit complies with all applicable codes, standards, and regulatory requirements including building codes and electrical codes.

Disposal

- Damaged or malfunctioning product should be disposed of immediately to avoid potential of injury
- Products should be disposed of in accordance with applicable regulations

Avertissement

- Pour éviter tout risque de choc électrique aux utilisateurs, n'installez pas le distributeur directement au-dessus d'une prise électrique ou à moins de 15,24 cm (6 pouces) du pourtour d'une prise électrique.
- Ne pas placer le distributeur à un endroit où les utilisateurs doivent passer les mains au-dessus d'une prise électrique pour y avoir accès.
- Il incombe aux installateurs de s'assurer que l'installation de l'unité est conforme à tous les codes, normes et exigences réglementaires applicables, y compris les codes du bâtiment et les codes de l'électricité

Élimination:

- Les produits endommagés ou défectueux doivent être immédiatement jetés afin d'éviter tout risque de blessure
- Les produits jetés doivent être éliminés conformément aux réglementations en vigueur

Advertencia

- Para evitar un posible riesgo de descarga eléctrica para los usuarios del dispensador, no lo instale directamente sobre un enchufe o a menos de 6 pulgadas (15 cm) de cualquier borde de un enchufe.
- No coloque el dispensador en una posición en la que los usuarios deban alcanzar un enchufe para acceder al dispensador.
- Es responsabilidad del instalador garantizar que la instalación de la unidad cumpla con todos los códigos, las normas y los requisitos normativos aplicables, incluidos los códigos de construcción y los códigos eléctricos.

Eliminación:

- Los productos dañados o con mal funcionamiento deben desecharse inmediatamente para evitar posibles lesiones



Manufactured by Essity Hygiene and Health AB
SE-40503 Göteborg, Sweden
Visiting address: Mölndals Bro 2, Mölndal
www.essity.com, www.torkglobal.com
Patents/Brevets/Patentes: www.essity.com/patents

Distributed by
Essity Professional Hygiene North America LLC
Philadelphia, PA 19104
www.essity.com, www.torkusa.com
Made in Poland